

MINI-TRANSPORTEURS CARRY 110 B/BC

Gamme Mini-transporteurs

CHARGE UTILE
1 000 kg



Console de contrôle
et commandes intuitives

Capot moteur
facile d'accès

Marche-pied repliable

CARRY 110 BC

Équipé d'une pompe
hydrostatique



CARRY 110 B version avec bétonnière sans pelle chargeuse

Le robuste

APPLICATIONS

Le CARRY 110 est conçu pour travailler sur les chantiers, ou pour toutes les situations où il est nécessaire d'effectuer des mouvements dans des espaces étroits. Il est équipé d'un circuit hydraulique auxiliaire permettant d'ajouter des accessoires hydrauliques.

Équipements de série

- ✓ Moteur Diesel YANMAR 3TNM68, 14.4 kW
- ✓ Circuit hydraulique auxiliaire
- ✓ Petite largeur : 900 mm
- ✓ Radiateur combiné eau/huile
- ✓ Filtre gazoil avec séparateur d'eau
- ✓ Filtre à air avec indicateur visuel
- ✓ Prise de force bidirectionnelle/monodirectionnelle pour usage marteau

Équipements optionnels

- ✓ Kit bétonnière 350 L + pelle chargeuse pour bétonnière (montés d'usine)
- ✓ Kit 3 pieds pour démontage accessoires (en prévoir 2)

		CARRY 110 B	CARRY 110 BC
Charge utile	kg	1 000	
Moteur Diesel		YANMAR 3TNM68	
Puiss. moteur Diesel	kW (Ch)	14.4 (19.7)	
Vitesse d'avancement 1° - 2°	km/h	0 - 2.6 / 0 - 4	
Poids	kg	868	968
Dimensions L x l x H	mm	2 055 (1 880)* x 1 040 x 1 580	2 565** (1 880)* x 1 040 x 1 580
Garde au sol	mm	160	
Pente franchissable	°	20	
Pente franchissable à pleine charge	°	11	
Rayon de rotation	mm	950	
Démarrage		Électrique	
Référence		0801/C2031001	0801/C2031101

* Dimensions avec marche-pied relevé et la pelle chargeuse levée.
** Dimensions avec marche-pied relevé et la pelle chargeuse baissés.

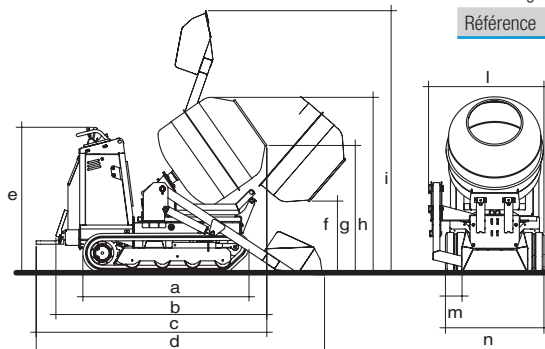

a	b	c	d	e	f	g	h	i	l	m	n
1 485	1 880	2 055	2 565	1 320	660	1 155	1 580	2 345	1 040	200	900

IMER
EQUIPMENT
MACHINERY FOR BUILDING

IMER France
DIVISION BÂTIMENT
ZI Les Speyres - CS 70500
38450 VIF
Tél : 04.76.72.76.01
Fax : 04.76.72.68.92
e-mail : batiment@imer.fr
www.imer.fr